

Schweißvorrichtungen

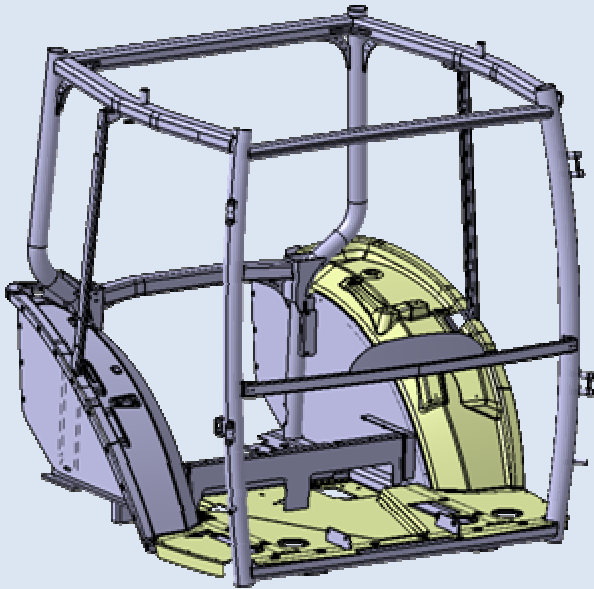

Schweißvorrichtungen Führerhauskabine

- Boden, Dach und Seitenteile werden vorab in deren Schweißvorrichtungen verschweißt
- Im Endarbeitsgang werden dann die vorgefertigten Teile zur kompletten Kabine fertiggeschweißt.

Bild 1: Werkstück: Führerhauskabine



Bild 2: Detail – Schweißvorrichtung Bodenplatte

Schweißvorrichtungen



Bild 3: Aufgeschwenkte Endschweißvorrichtung der Führerhauskabine

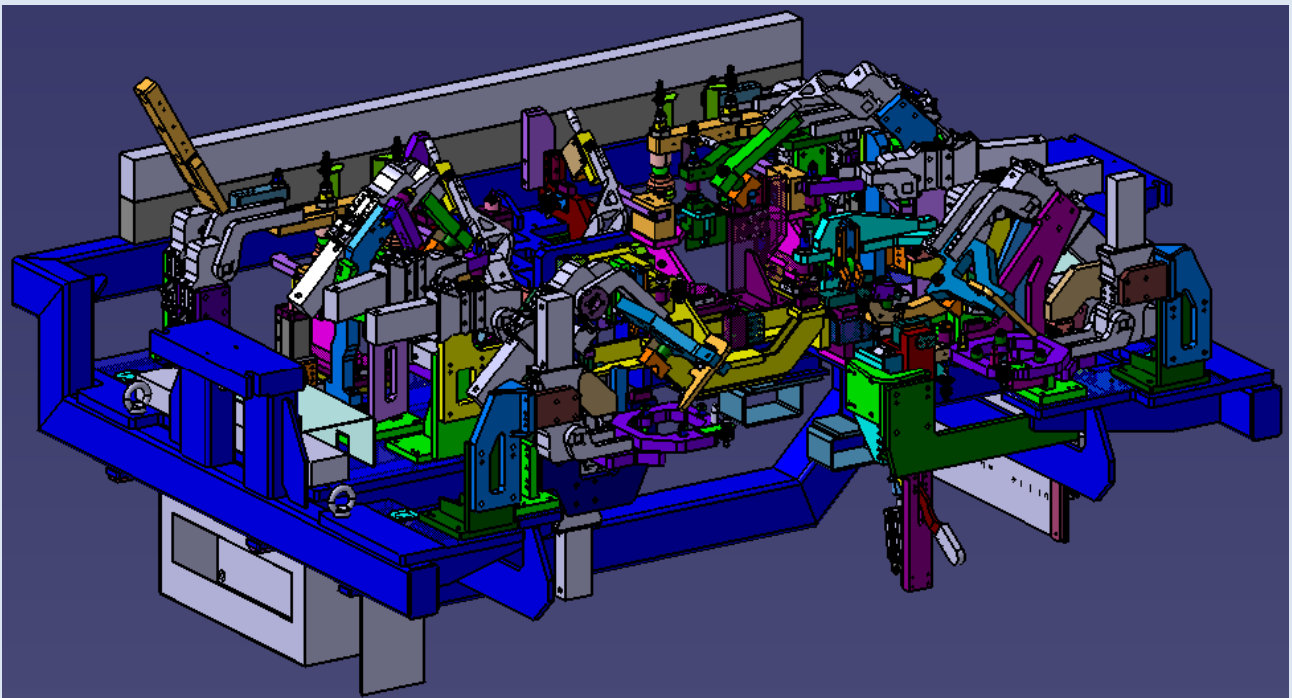

Bild 4: CAD-Modell Endschweißvorrichtung Führerhauskabine

- In der aufschwenkbaren Endschweißvorrichtung für die Führerhauskabine werden die vorab gefertigten Boden, Dach und Seitenteile miteinander verschweißt.

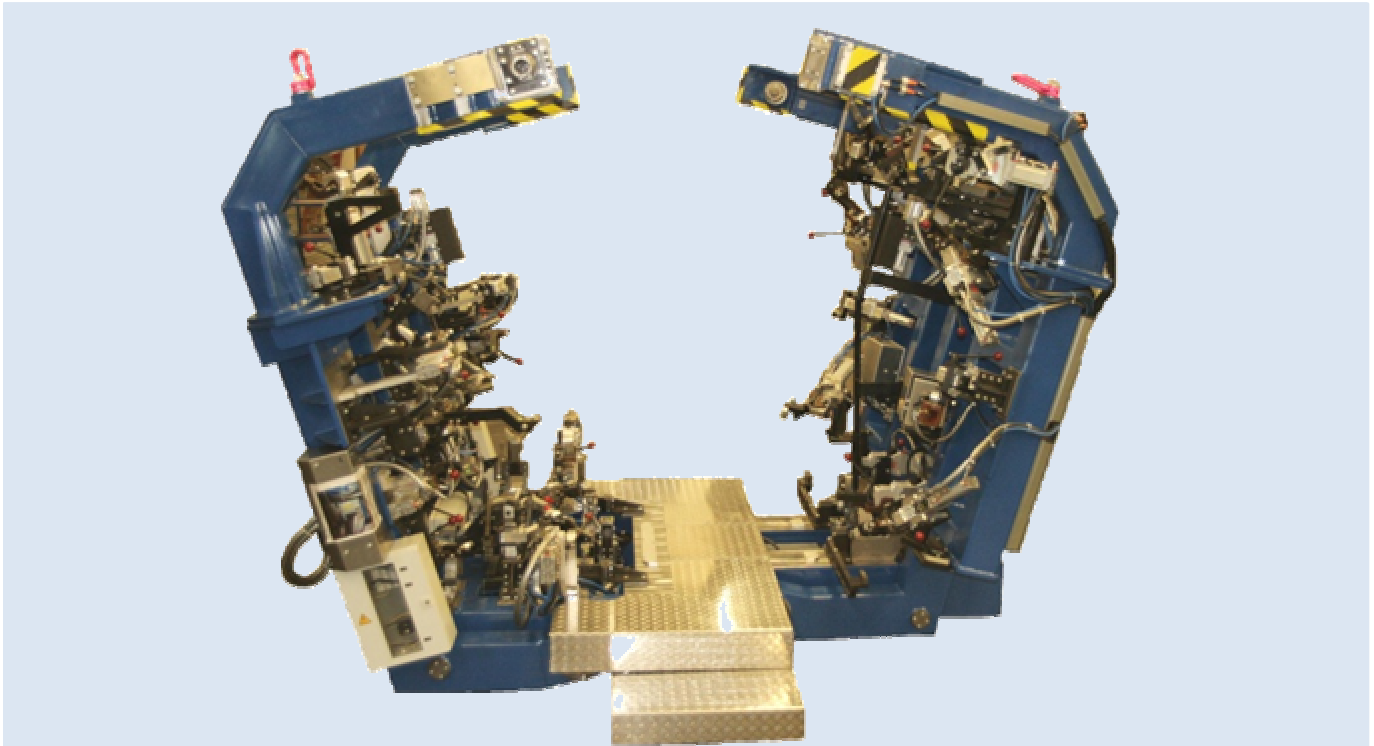
Schweißvorrichtungen

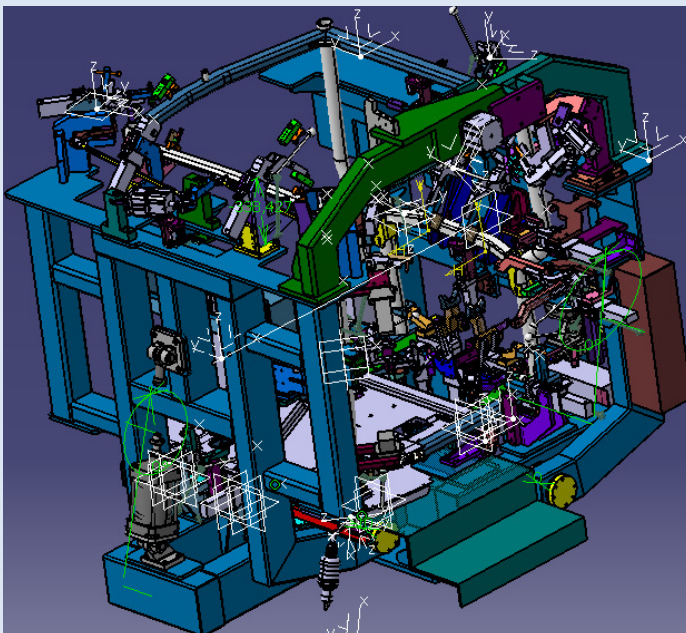

Bild 5: Ausgelieferte Endschweißvorrichtung Führerhauskabine

NMH GmbH + Co. KG

In der Hau 6
88367 Hohentengen

Tel.: +49 7572 7619-0
Fax: +49 7572 7619-29
info@nmh.de
www.nmh.de

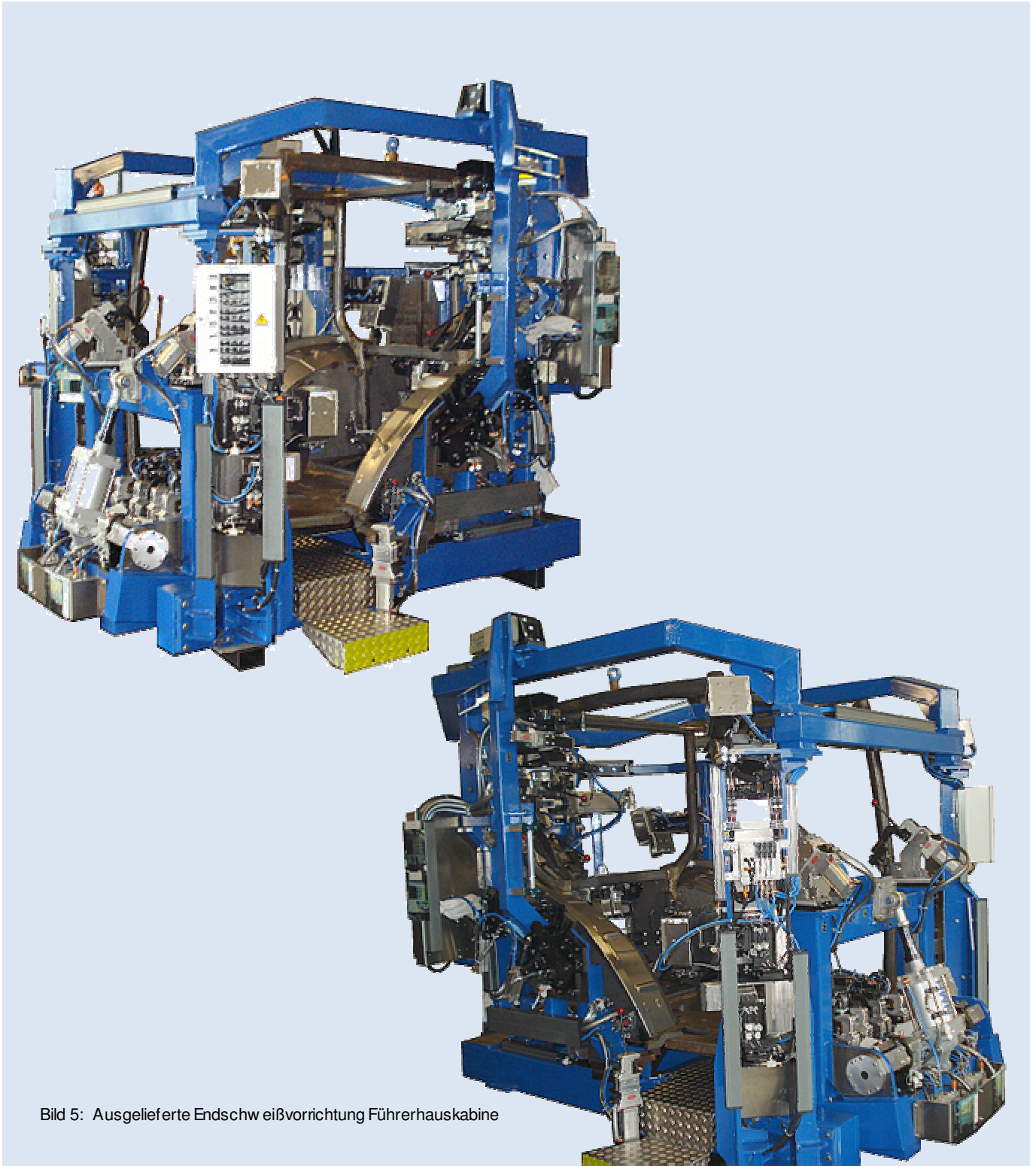
Schweißvorrichtungen